

# NuTone®

## HOTTES DE CUISINIÈRE NUTONE SÉRIE ESN10

Numéros de pièce: ESN1030WH, ESN1030BL, ESN1030SS  
280 PCM  
0,9 sone à 100 PCM

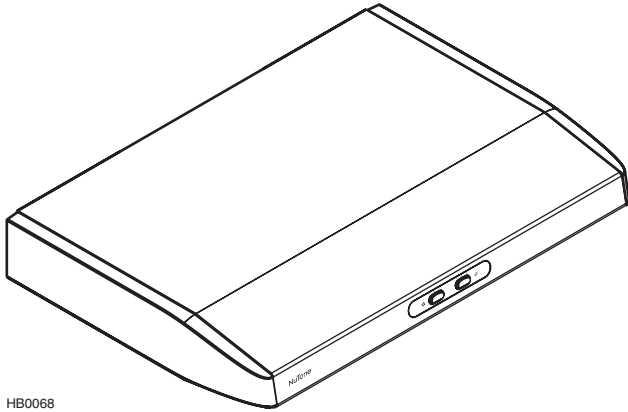

Les toutes nouvelles hottes de cuisinière de la série ESN10 de NuTone sont homologuées ENERGY STAR®, ce qui signifie qu'en plus d'être parmi les plus minces et les plus élégantes sur le marché, elles sont écoénergétique. Qui a dit qu'on ne pouvait tout avoir?

- Commande mécanique
- Deux vitesses de ventilation
- Éclairage fluorescent
- Filtres *micromesh* pleine grandeur

### GARANTIE

Broan-NuTone Canada garantit à l'acheteur consommateur initial de ses produits qu'ils sont exempts de tous défauts dans les matières premières ou la main d'œuvre, pour une période de un (1) an à compter de la date d'achat par le consommateur original.

OFFERTES CHEZ :

## HOTTES DE CUISINIÈRE

### VENTILATEUR

- Le niveau de bruit des hottes de la série ESN10 est inférieur à 1 sone à vitesse normale. Ainsi, elles se classent parmi les plus silencieuses de leur catégorie.

### FILTRES

- Filtres *micromesh* pleine grandeur, lavables au lave-vaisselle, procurent une meilleure captation des graisses et ajoutent une touche stylisée à la hotte.

### COMMANDE

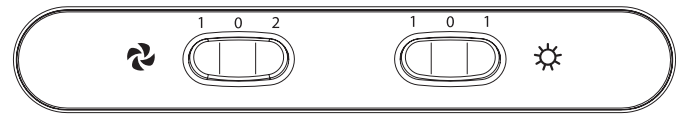

HC0031

Commande à bascule facile à utiliser.

- Deux vitesses de ventilation : fonctionnement silencieux (1) ou pleine puissance (2).
- Éclairage efficace de la surface de cuisson grâce à deux lampes fluorescentes (incluses). Appuyer à gauche ou à droite (1) pour activer l'éclairage, et au centre (0) pour éteindre les lumières.

### OPTIONS

- Offertes en largeur de 30 pouces.
- Choix de trois couleurs attrayantes : Blanc, Noir et Acier inoxydable.

### ENTRETIEN

- La roue du ventilateur ainsi que le cerceau d'admission s'enlèvent facilement sans outil.

- La roue du ventilateur, le cerceau d'admission et les filtres *micromesh* peuvent être nettoyés au lave-vaisselle.

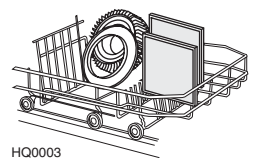

HQ0003

### NORMES ET EXIGENCES

- Homologuées ENERGY STAR
- Certifiées selon le standard de l'ACNOR C22.2 n° 113
- Conformes à la norme UL 507

## DIMENSIONS DES HOTTES DE CUISINIÈRE DE LA SÉRIE ESN10 DE NuTONE

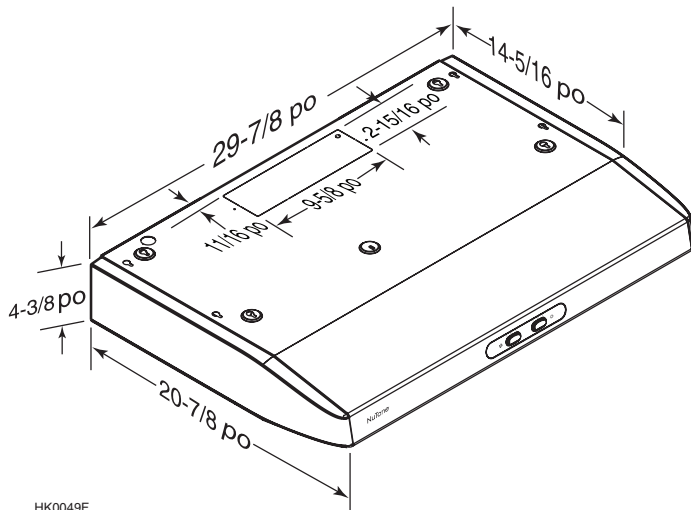

HK0049F

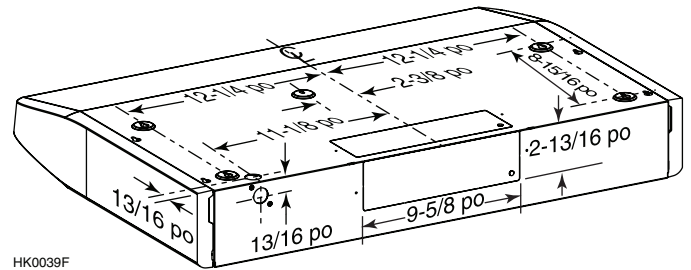

HK0039F

## RENDEMENT DE LA VENTILATION

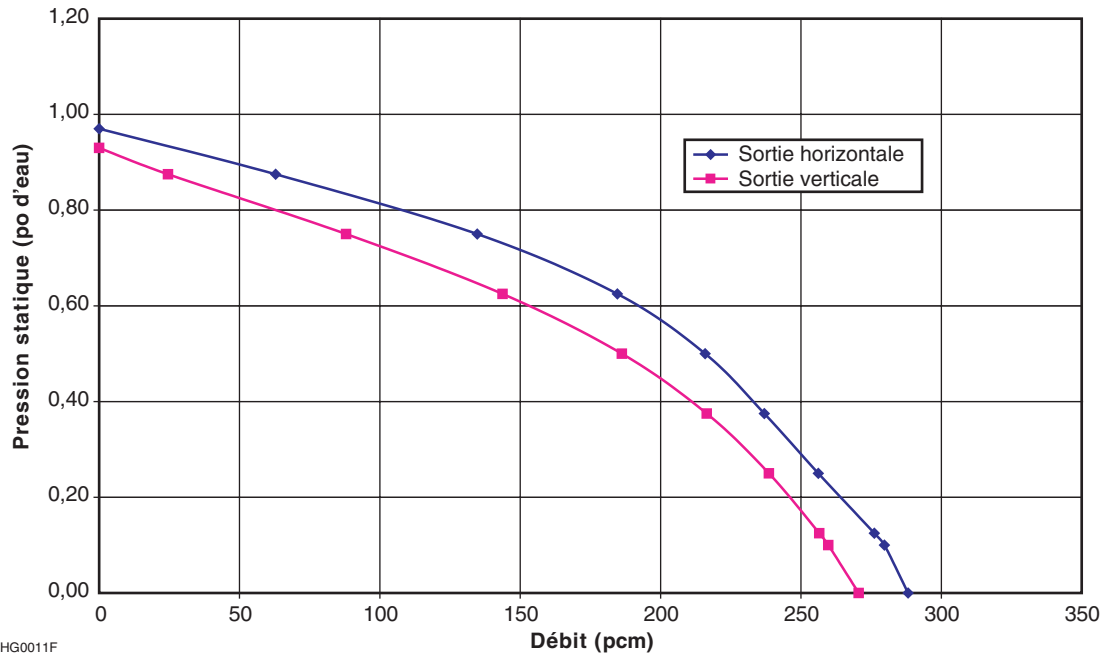

HG0011F

## SPÉCIFICATIONS

- Série : ESN10
- Numéros de pièce : ESN1030WH, ESN1030BL et ESN1030SS
- Conduits : 3/4 po x 10 po ou 6 po rond (transition 3/4 po x 10 po à 6 po rond non incluse)
- Sortie verticale : 260 pcm
- Sortie horizontale : 280 pcm
- Filtres: *micromesh*
- 0,9 sone à 100 pcm
- 5,5 sones à 280 pcm
- Puissance requise : 120 V ca/60 Hz
- Puissance totale consommée : 135 W
- Courant maximal : 1,2 A
- Châssis : acier pré-peint 24 ga. ou acier inoxydable
- Éclairage : 2 ampoules fluorescentes (13W, PLC13, 2700 K avec culot G24-1, incluses)
- Moteur : Condensateur permanent (PSC)

|              |                 |             |                |
|--------------|-----------------|-------------|----------------|
| Soumis par : |                 | Date :      | Projet :       |
| Quantité :   | No. de modèle : | Remarques : | Lieu :         |
|              |                 |             | Architecte :   |
|              |                 |             | Ingénieur :    |
|              |                 |             | Entrepreneur : |



NuTone

550 boul. Lemire, Drummondville, Québec, Canada J2C 7W9 - Tél : 1 866 737-7770 Fax : 1 800 567-1715



01/08 FICHE TECHNIQUE N° 91358F