



### Série QTXEN

**Ventilateur de salle de bains ultra-silencieux, les plus beaux styles pour votre demeure.**

La série de ventilateurs QTXEN représente sans contredit la meilleure solution en matière de ventilation de salle de bains pour les maisons d'aujourd'hui. Que vous optiez pour un ventilateur ou un ventilateur lumineux, la série QTXEN ajoute une touche d'élégance à toute salle d'eau ou salle de bains. La série QTXEN, que vous contrôlez du bout des doigts avec tout juste le niveau de ventilation ou d'éclairage requis, est parmi les plus discrètes offertes.

- Homologué Energy Star
- Moteur enfichable lubrifié à vie, conçu pour un fonctionnement continu
- Homologué cUL et UL pour utilisation au-dessus d'une baignoire ou d'une douche (lorsque relié à un circuit protégé par disjoncteur différentiel)
- Amortisseurs du moteur antivibrations
- Roue de ventilateur centrifuge équilibrée dynamiquement assurant une performance silencieuse et optimale
- Boîtier robuste en acier conçu pour un montage simple et solide en quatre points directement sur les solives
- Ensemble de barres de suspension inclus
- Raccord de conduit rond de 6 po
- Comprend une paire d'entretoises de conception unique (brevet en instance) pour le montage sur les solives en « I »
- Convient aux constructions en 2 po x 8 po

#### SPÉCIFICATIONS

MODÈLE	FONCTION	PCM À 0,1 po DE P.S.*	L/s** À 0,1 po DE P.S.	PCM À 0,25 po DE P.S.	SONES À 0,1 po DE P.S.	PUIS-SANCE À 0,1 po DE P.S.	WATTS À 0,1 po DE P.S.	POIDS (LB)
QTXEN050C	Ventilateur	50	23,6	39	<0,3	120/60	19,7	12,8
QTXEN080C	Ventilateur	80	37,8	55	0,3	120/60	23,3	12,8
QTXEN090C	Ventilateur	90	42,5	68	0,6	120/60	26,4	12,8
QTXEN110C	Ventilateur	110	51,9	90	0,9	120/60	33,5	12,4
QTXEN150C	Ventilateur	150	70,8	118	1,4	120/60	51,3	12,4
QTXEN090FLC	Vent./Lum.	90	42,5	68	0,7	120/60	26,4	16,2
QTXEN110FLC	Vent./Lum.	110	51,9	90	0,9	120/60	33,5	15,8
QTXEN150FLC	Vent./Lum.	150	70,8	118	1,4	120/60	51,3	16,2
QTXEN110H	Détection d'humidité	110	51,9	90	0,7	120/60	33,5	12,8

\* Pression statique  
\*\* Litres par seconde

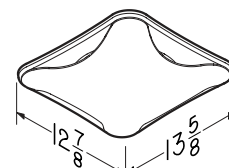
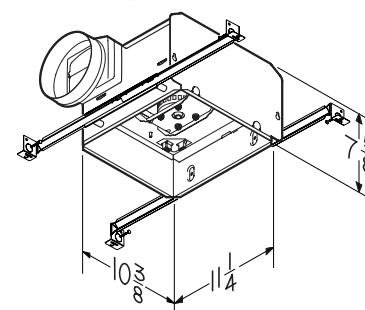

Les dimensions indiquées sont en pouces.



86178B