



Série QTREN

Solution éconergétique et allure traditionnelle.

Avec un fonctionnement silencieux et un style traditionnel, ces ventilateurs de salle de bains sauront demeurer discrets afin de se fondre au design de la salle de bains ou d'une salle d'eau. Plus important encore, vos coûts d'électricité n'en seront que peu affectés. La série QTREN offre une grande efficacité énergétique dans les salles de bains achalandées et sont de véritables modèles de discrétion, dans tous les sens du terme.

- Homologué Energy Star
- Moteur lubrifié à vie, conçu pour un fonctionnement continu
- Homologué UL pour utilisation au-dessus d'une baignoire ou d'une douche (lorsque relié à un circuit protégé par disjoncteur différentiel)
- Amortisseurs du moteur antivibrations
- Roue de ventilateur centrifuge équilibrée dynamiquement assurant une performance silencieuse et optimale
- Brides de fixation intégrées au boîtier en acier et ensemble de barres de suspension inclus
- Raccord de conduit rond de 4 po
- Comprend une paire d'entretoises de conception unique (brevet en instance) pour le montage sur les solives en « I »
- Modèles avec éclairage comprennent deux ampoules compactes fluorescentes de 18 W (de type GU24) et une veilleuse de 4 W (non incluse)
- Convient aux constructions en 2 po x 8 po

SPÉCIFICATIONS

MODÈLE	FONCTION	PCM À 0,1 PO DE P.S.*	L/S** À 0,1 PO DE P.S.	PCM À 0,25 PO DE P.S.	SONES À 0,1 po DE P.S.	PUIS-SANCE	WATTS À 0,1 PO DE P.S.	POIDS (LB)	CONDUIT
QTRENO70C	Ventilateur	70	33,0	48	0,8	120/60	28,4	12,0	4 po
QTRENO80C	Ventilateur	80	37,8	55	0,8	120/60	28,4	12,0	4 po
QTRENO90C	Ventilateur	90	42,5	68	1,0	120/60	29,7	12,0	4 po
QTREN110C	Ventilateur	110	51,9	90	1,3	120/60	36,3	12,0	4 po
QTRENO90FLC	Vent./Lum.	90	42,5	68	1,0	120/60	29,7	15,4	4 po
QTREN110FLC	Vent./Lum.	110	51,9	90	1,3	120/60	36,3	15,4	4 po

* Pression statique
** Litres par seconde

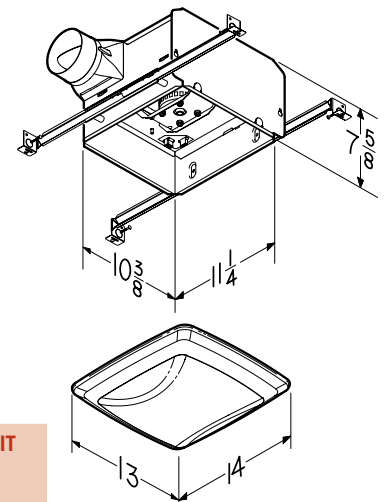

Les dimensions indiquées sont en pouces.



86179B